

Процедура монтажа

1. Обезжирить поверхность створки окна. Желательно применять бензин Б70 (Галоша).

2. Наклеить направляющие.

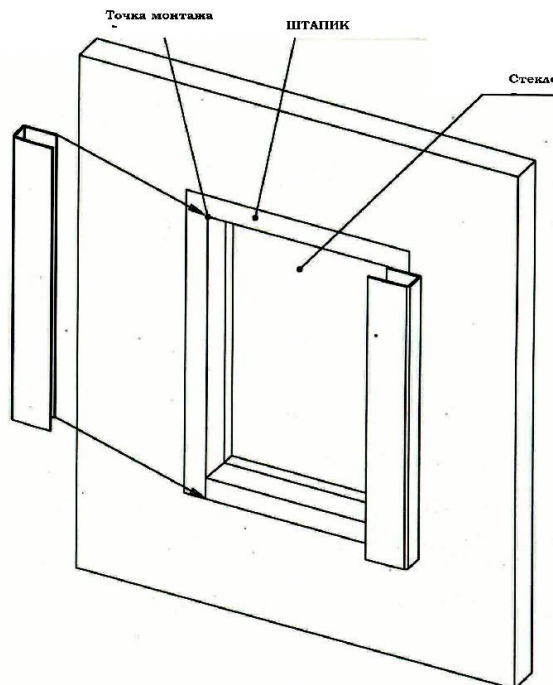

3. Установить короб. Снять защитную пленку с креплений и установить и плотно прижать короб к створке.



4. После наклейки
короб можно легко
демонтировать с
креплений.

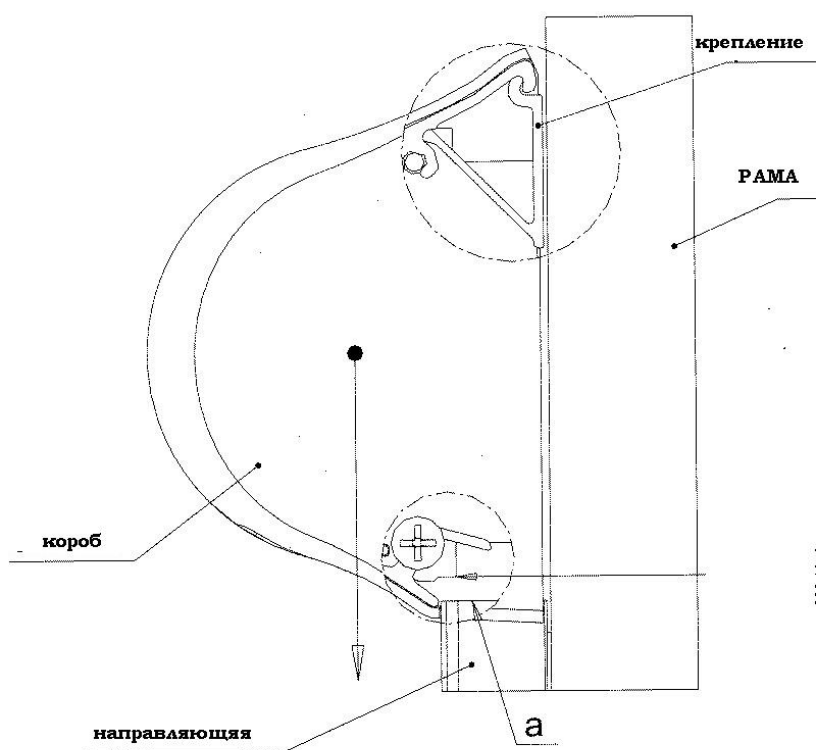

5. Проверить
работоспособность
изделия